

БУНКЕРИ ЗА СУРОВИННА МЕЛНИЦА №2

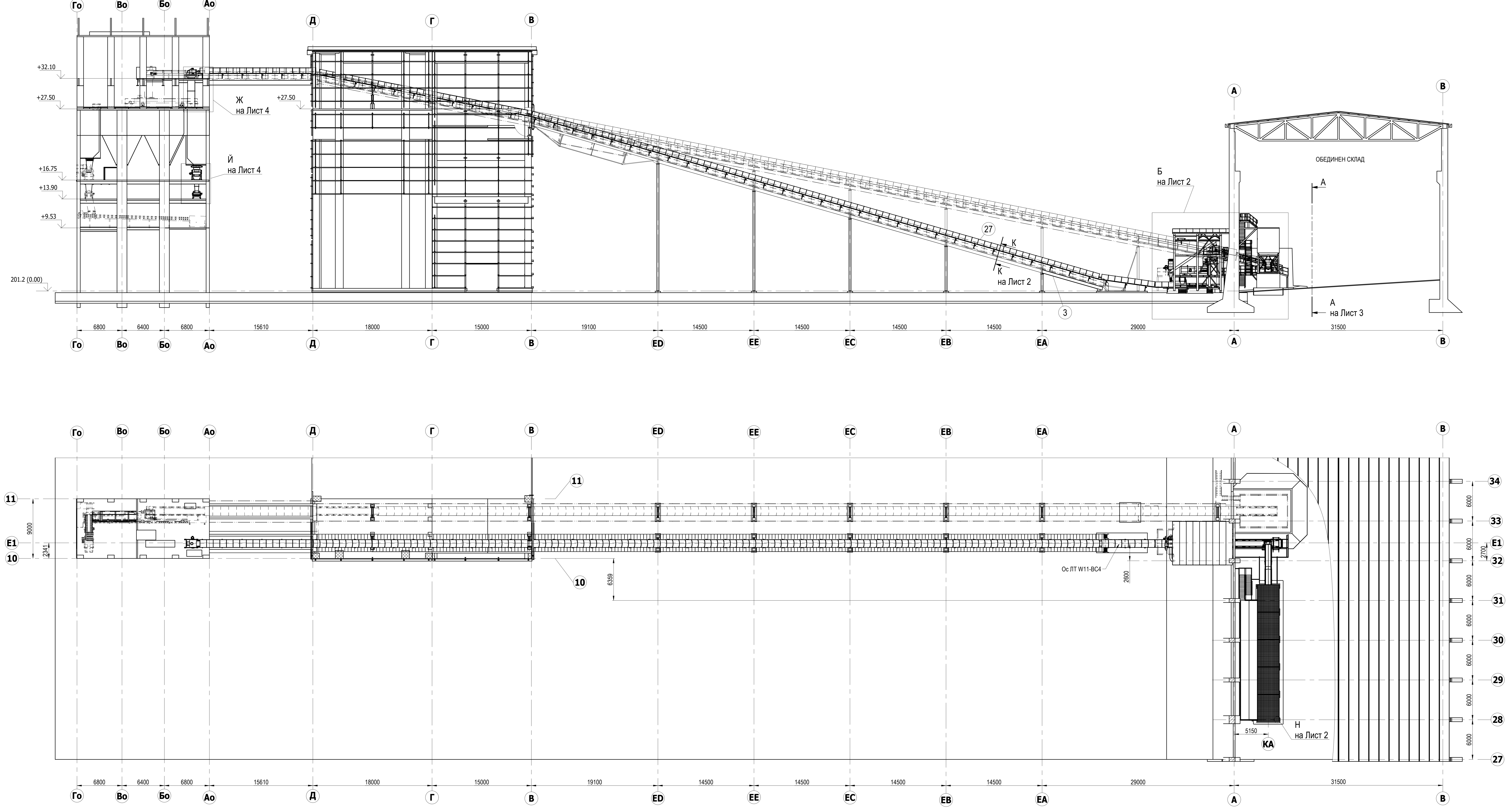

Поз.	Означение	Наименование	Кол.	Маса	Материал	Заб.	Поз.	Означение	Наименование	Кол.	Маса	Материал	Заб.																																																																																										
21	300.55-30 - ОБ - 001.00.00	Система за обезпрашване	1	99.4			8	300.55-30 - МК - 001.02.00.00	Течка към W11-SN1	1	67.3																																																																																												
20	300.55-30 - МК - 004.01.00.00	Шибър и гилеи 2400x1000	1	1234.4			7	300.55-30 - МК - 001.01.00.00	Течка от W11-MS1	1	123.6																																																																																												
19	300.55-30 - МК - 003.01.00.00	Бункер	1	157.9			6	300.55-30 - СТ - 403	Обслужваща площадка за УСМ	1	2225.0																																																																																												
18	300.55-30 - МК - 002.03.00.00	Стойка	1	69.6			5	300.55-30 - СТ - 402	Обслужваща площадка	1	275.0																																																																																												
17	300.55-30 - МК - 002.02.00.00	Рамка под бункер	1	222.2			4	300.55-30 - СТ - 401	Обслужваща площадка за W11-BC2	1	4350.0																																																																																												
16	300.55-30 - МК - 002.01.00.00	Стойка филтър	1	88.8			3	300.55-30 - СТ - 301	Естакада	1	74000.0																																																																																												
15	300.55-30 - МК - 001.09.00.00	Течка под 332-BC3	1	134.0			2	300.55-30 - СТ - 201	Събжа с площадка	1	15500.0																																																																																												
14	300.55-30 - МК - 001.08.00.00	Течка 2 под 332-BC3	1	152.4			1	300.55-30 - СТ - 101	Естакада на УСМ	1	20000.0																																																																																												
13	300.55-30 - МК - 001.07.00.00	Течка 1 под 332-BC3	1	158.5			<table border="1"> <thead> <tr> <th>Поз.</th> <th>Означение</th> <th>Наименование</th> <th>Кол.</th> <th>Маса</th> <th>Материал</th> <th>Заб.</th> </tr> </thead> <tbody> <tr> <td>33</td> <td></td> <td>Метален палет 1200x800x500</td> <td>2</td> <td>168.4</td> <td></td> <td></td> </tr> <tr> <td>32</td> <td>W11-BF1</td> <td>Ръкавен филтър за високими материали</td> <td>1</td> <td>600.0</td> <td></td> <td></td> </tr> <tr> <td>31</td> <td>W11-RF1</td> <td>Ротационен затвор DN200</td> <td>1</td> <td>219.4</td> <td></td> <td></td> </tr> <tr> <td>30</td> <td>W11-CA1</td> <td>Кран мостов едностранов обслужващ</td> <td>1</td> <td>73.8</td> <td></td> <td></td> </tr> <tr> <td>29</td> <td>332-WF1</td> <td>Дозатор лентов</td> <td>1</td> <td>672.3</td> <td></td> <td></td> </tr> <tr> <td>28</td> <td>332-BC3</td> <td>ГПТ пилател за насипни материали</td> <td>1</td> <td>2719.8</td> <td></td> <td></td> </tr> <tr> <td>27</td> <td>W11-BC4</td> <td>Завъртаещ ГПТ</td> <td>1</td> <td>17343.0</td> <td></td> <td></td> </tr> <tr> <td>26</td> <td>W11-BC3</td> <td>ГПТ за цветни метали</td> <td>1</td> <td>433.6</td> <td></td> <td></td> </tr> <tr> <td>25</td> <td>W11-MS1</td> <td>Установка за сепарация на феромангнитни примеси и примеси от цветни метали (УСМ)</td> <td>1</td> <td>2900.0</td> <td></td> <td></td> </tr> <tr> <td>24</td> <td>W11-BC2</td> <td>Претоварващ ГПТ</td> <td>1</td> <td>2213.2</td> <td></td> <td></td> </tr> <tr> <td>23</td> <td>W11-WF3/W11-WF2/W11-WF4/W11-WF5</td> <td>Модулна шихтовъчна установка (МШУ)</td> <td>1</td> <td>116033.3</td> <td></td> <td></td> </tr> <tr> <td>22</td> <td>300.55-30 - МК - 005.01</td> <td>Решетка</td> <td>5</td> <td>8861.4</td> <td>S235JR</td> <td></td> </tr> </tbody> </table>						Поз.	Означение	Наименование	Кол.	Маса	Материал	Заб.	33		Метален палет 1200x800x500	2	168.4			32	W11-BF1	Ръкавен филтър за високими материали	1	600.0			31	W11-RF1	Ротационен затвор DN200	1	219.4			30	W11-CA1	Кран мостов едностранов обслужващ	1	73.8			29	332-WF1	Дозатор лентов	1	672.3			28	332-BC3	ГПТ пилател за насипни материали	1	2719.8			27	W11-BC4	Завъртаещ ГПТ	1	17343.0			26	W11-BC3	ГПТ за цветни метали	1	433.6			25	W11-MS1	Установка за сепарация на феромангнитни примеси и примеси от цветни метали (УСМ)	1	2900.0			24	W11-BC2	Претоварващ ГПТ	1	2213.2			23	W11-WF3/W11-WF2/W11-WF4/W11-WF5	Модулна шихтовъчна установка (МШУ)	1	116033.3			22	300.55-30 - МК - 005.01	Решетка	5	8861.4	S235JR	
Поз.	Означение	Наименование	Кол.	Маса	Материал	Заб.																																																																																																	
33		Метален палет 1200x800x500	2	168.4																																																																																																			
32	W11-BF1	Ръкавен филтър за високими материали	1	600.0																																																																																																			
31	W11-RF1	Ротационен затвор DN200	1	219.4																																																																																																			
30	W11-CA1	Кран мостов едностранов обслужващ	1	73.8																																																																																																			
29	332-WF1	Дозатор лентов	1	672.3																																																																																																			
28	332-BC3	ГПТ пилател за насипни материали	1	2719.8																																																																																																			
27	W11-BC4	Завъртаещ ГПТ	1	17343.0																																																																																																			
26	W11-BC3	ГПТ за цветни метали	1	433.6																																																																																																			
25	W11-MS1	Установка за сепарация на феромангнитни примеси и примеси от цветни метали (УСМ)	1	2900.0																																																																																																			
24	W11-BC2	Претоварващ ГПТ	1	2213.2																																																																																																			
23	W11-WF3/W11-WF2/W11-WF4/W11-WF5	Модулна шихтовъчна установка (МШУ)	1	116033.3																																																																																																			
22	300.55-30 - МК - 005.01	Решетка	5	8861.4	S235JR																																																																																																		
11		Метален палет 1200x800x500	2	168.4			11	300.55-30 - МК - 001.05.00.00	Течка 2 под W11-BC4	1	389.7																																																																																												
10		Решетка	5	8861.4	S235JR		10	300.55-30 - МК - 001.04.00.00	Течка 1 под W11-BC4	1	333.0																																																																																												
							9	300.55-30 - МК - 001.03.00.00	Течка към W11-BC3	1	29.3																																																																																												

НОЛСМ
 ОБЪКТ: Инсталация за насипни материали
 Масщ: 1:200
 Лист: 1/4
 Компания. Планове и разреди.
 Проектант: Илияна Делевска
 Процент: Илияна Делевска
 Изпълнител: Илияна Делевска
 300.55-30 - ТЕ - 003
 Ред. ИП 10.23

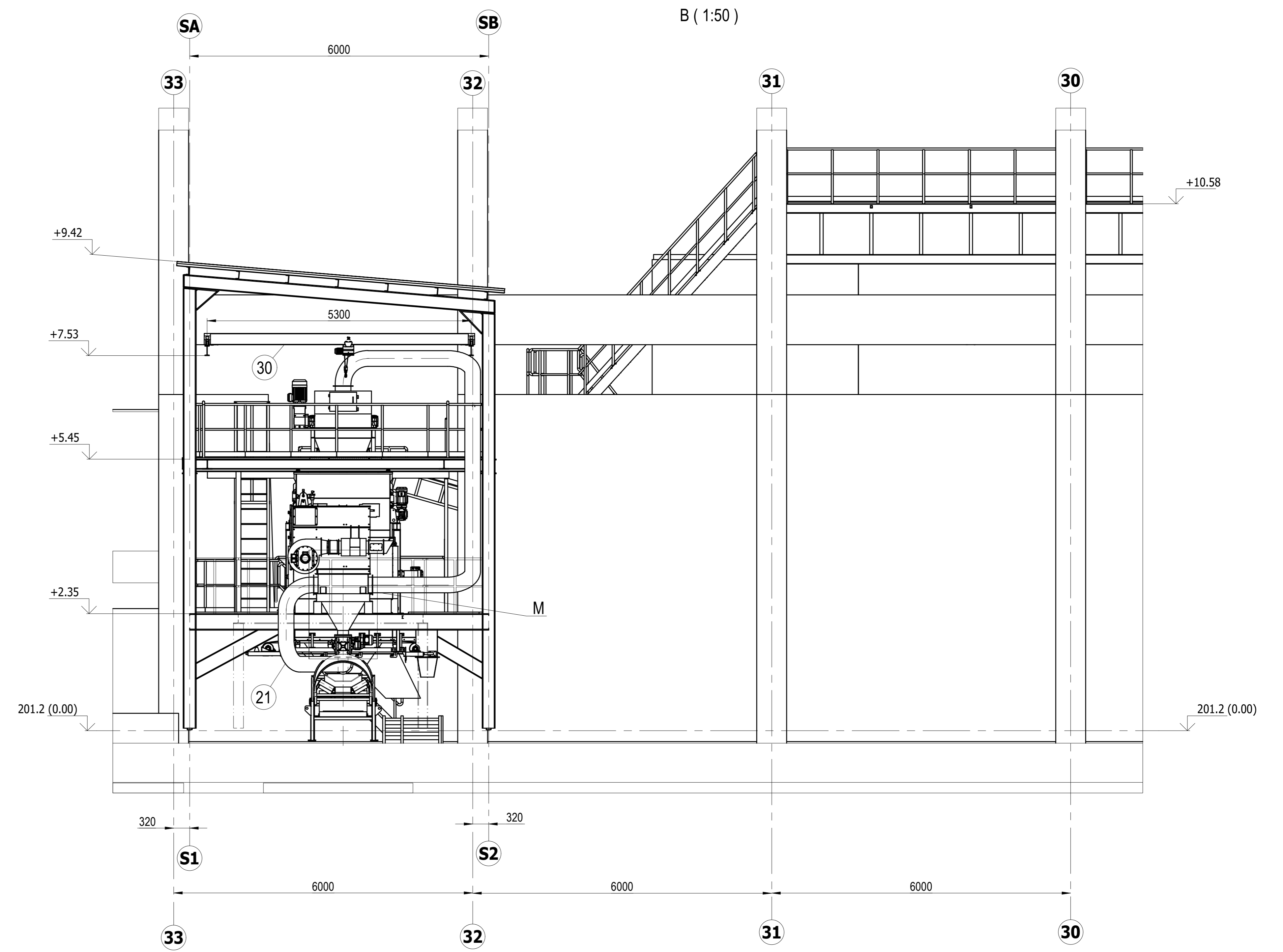
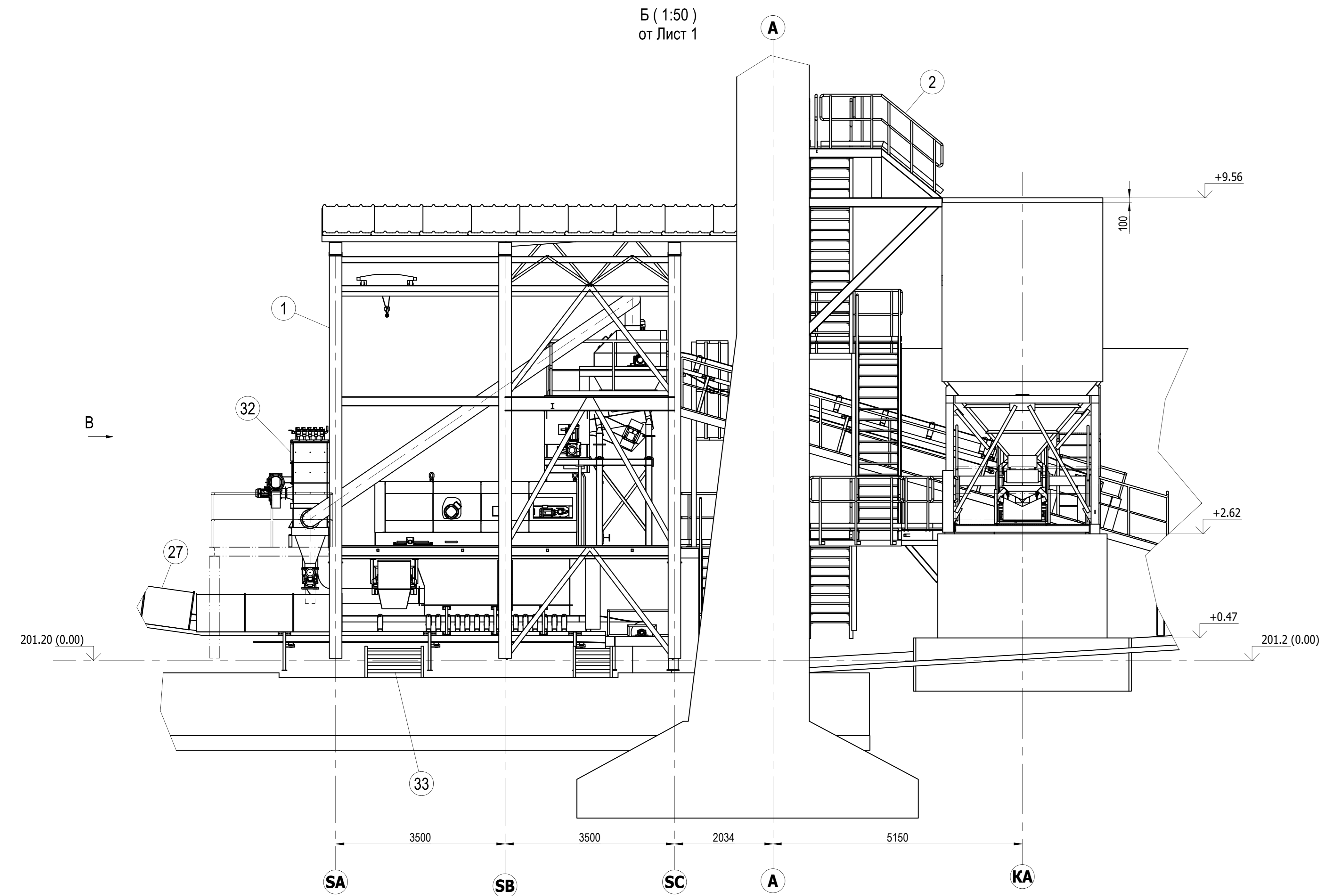

К-К (1:10)
от Лист 1

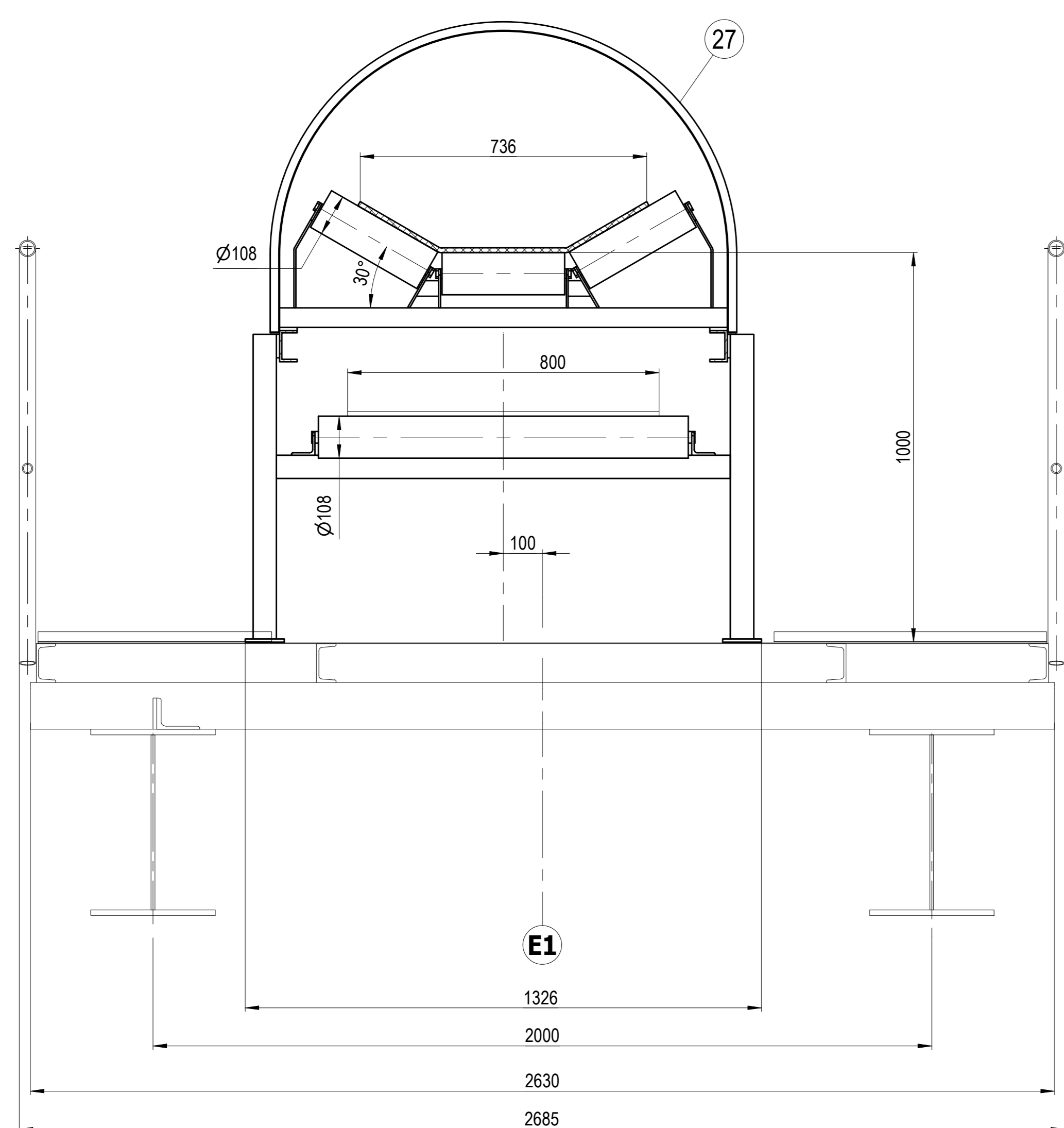

М (1:10)

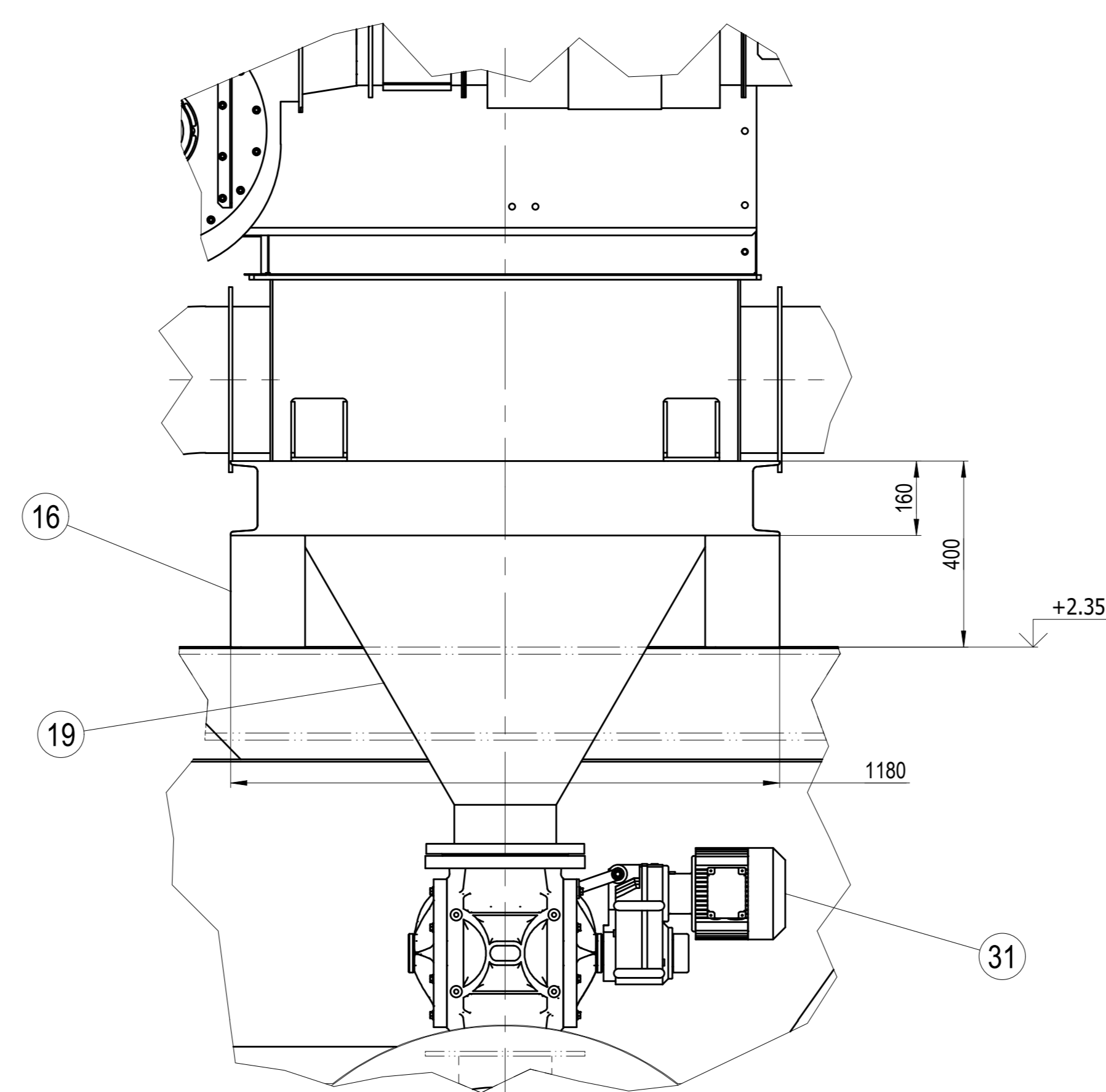

Н (1:5)
от Лист 1

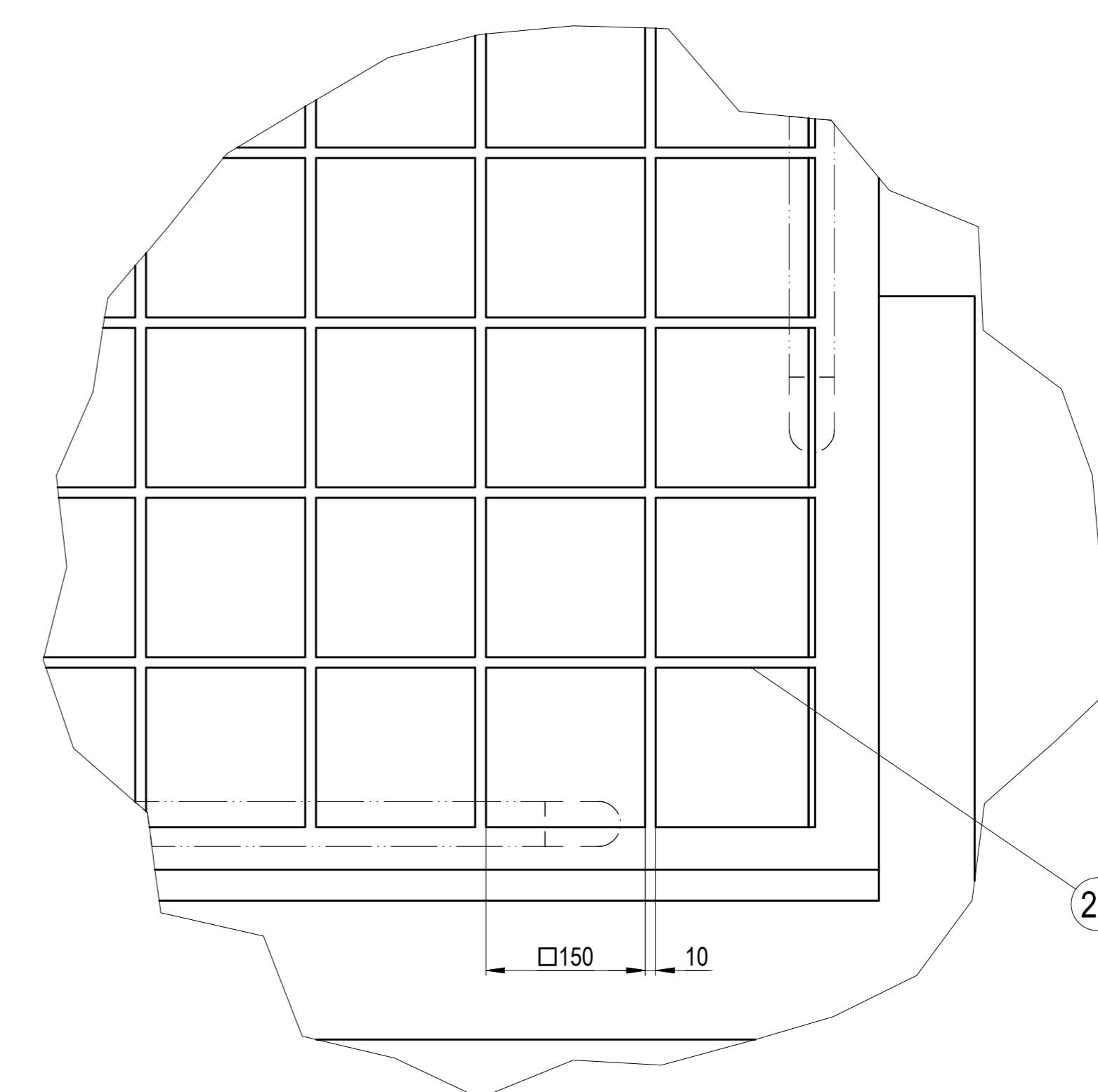

ВЪЗЛОЖИТЕЛ КОЛДИМ БЪЛГАРИЯ АД www.koldim.bg		HOLCIM Обект: Инсталация за настилни материали	
ЕКСПЛУАТАЦИЯ Технологична Архитектурна Конструктивна ГОДИ Електрическа Вят. Геодезическа ПБ ПБЗ	Проектант Лазаров Ангелова Димитров	Масщаб 1:50	Част ТЕ
Лист 2 / 4	Дата 10.23	Фаз ИП	
Компановка. Планове и разрези.			
Номер на Проектант Удължител	Проектант Лазаров Ангелова Димитров	Проектант КЦМ Тексис	Ред. РО
300.55-30-TE-003		www.koldim.bg	

A-A (1:50)

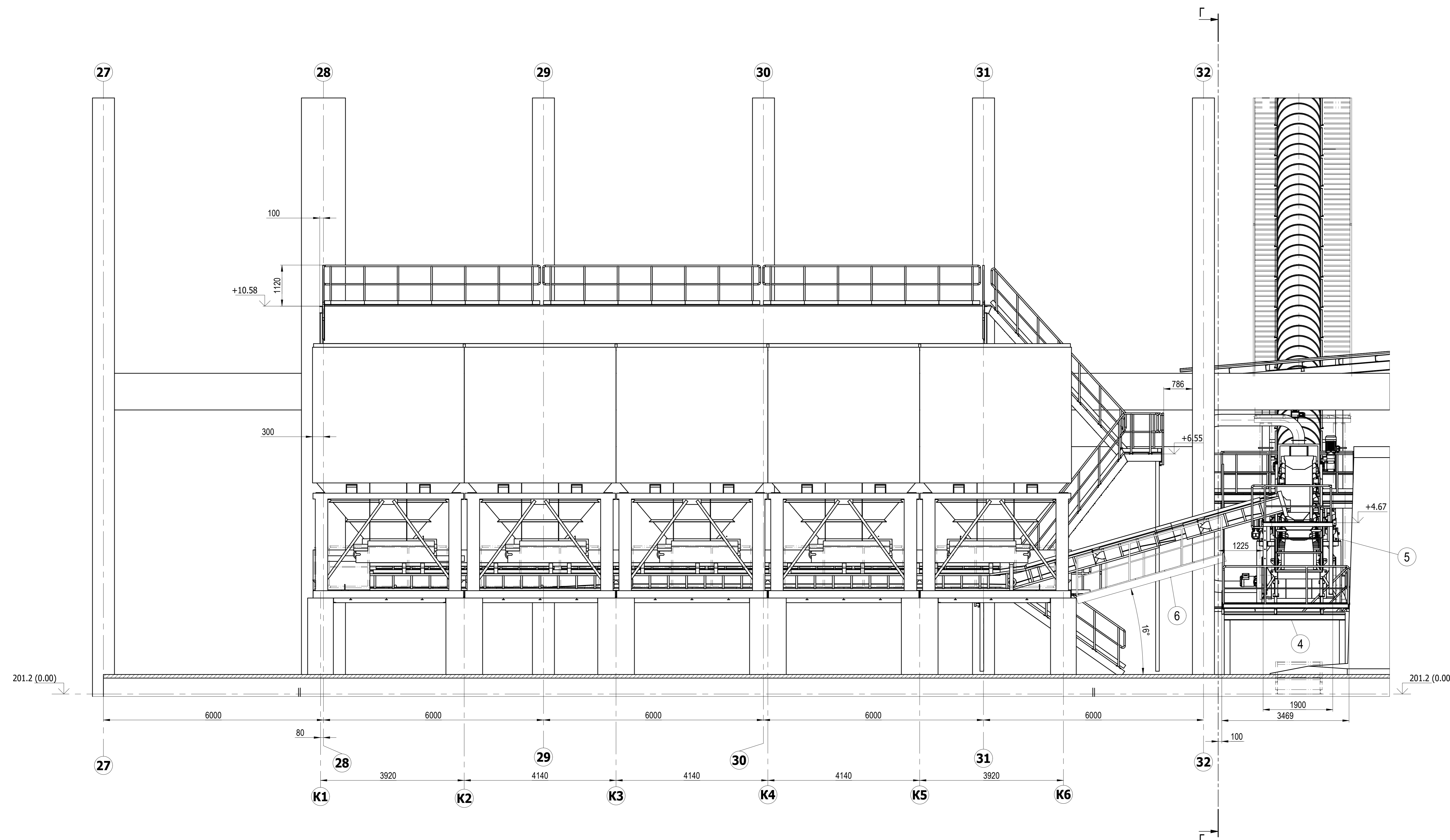

E-E (1:20)

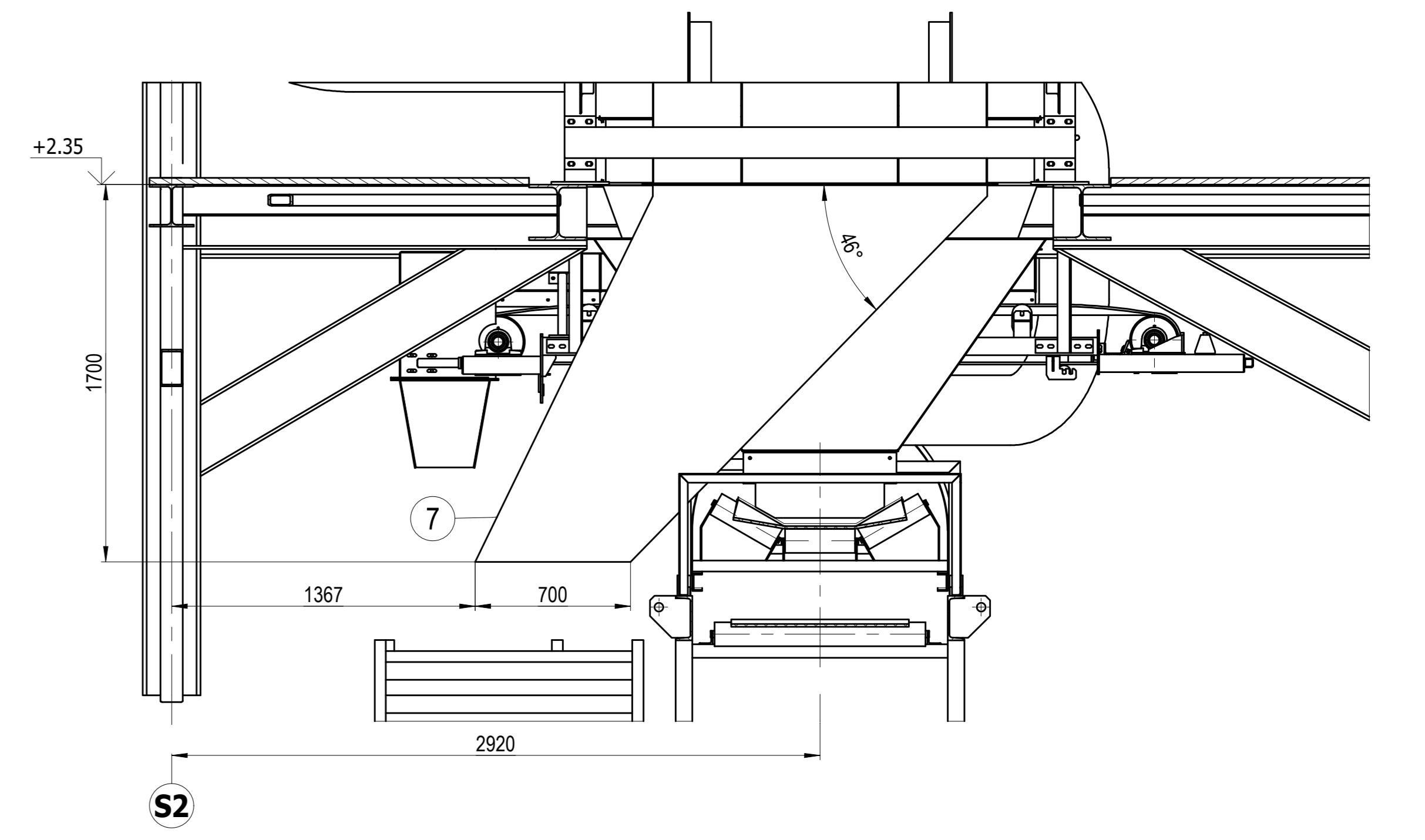

Г-Г (1:50)

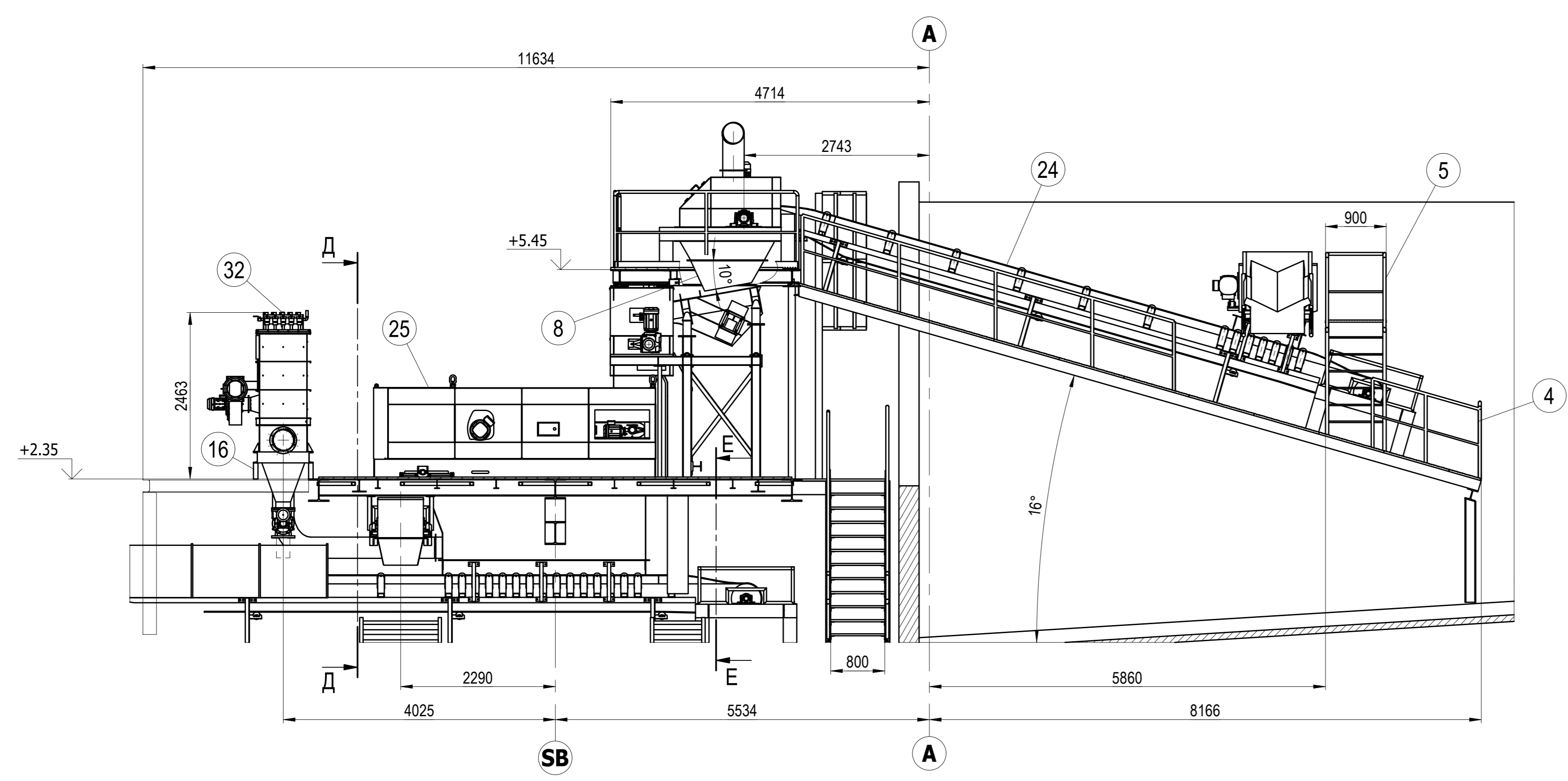

Д-Д (1:20)

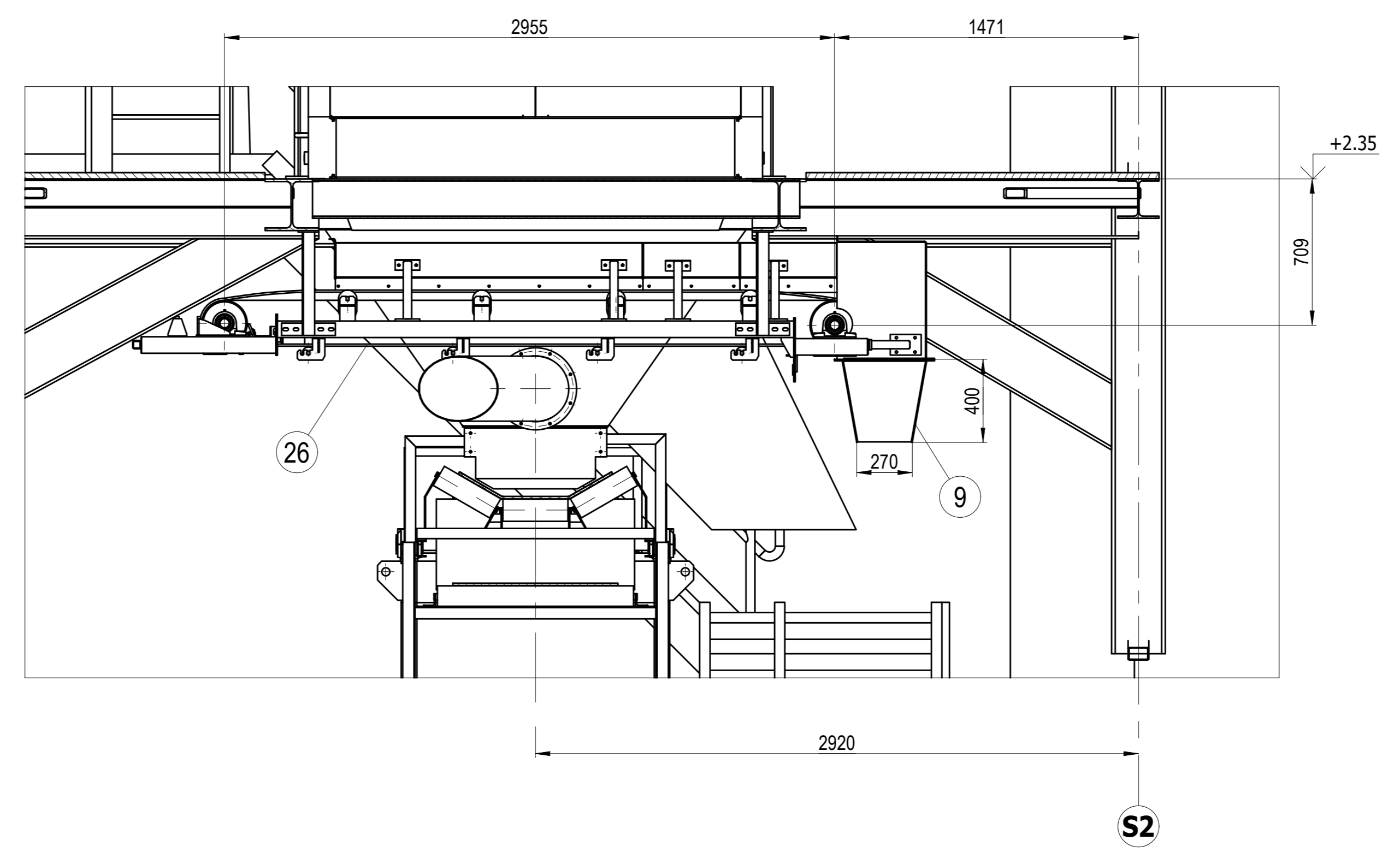

ВЪЗЛОЖИТЕЛ КОЛДИ БЪЛГАРИЯ АД www.koldi.bg		HOЛCИM		Обект: Инсталация за насипни материали	
СЪГЛАСОВАНИ Технологична Архитектурна Конструктивна Електрическа Вят. Геодезическа ПБ ПБЗ	Архитектура Инженерство Инженерство Инженерство Инженерство Инженерство	Машаб 1:50	Лист 3 / 4	Част ТЕ	Дата 10.23
Компановка. Планове и разреди.				Ред. РО	
Начертан Проектант Изпълнител	Лазаров Ангелова Ангеловски	ПРОЕКТАНТ КЦМ Тексис	АКАД 3000 www.acad3000.bg	300.55-30 - ТЕ - 003	

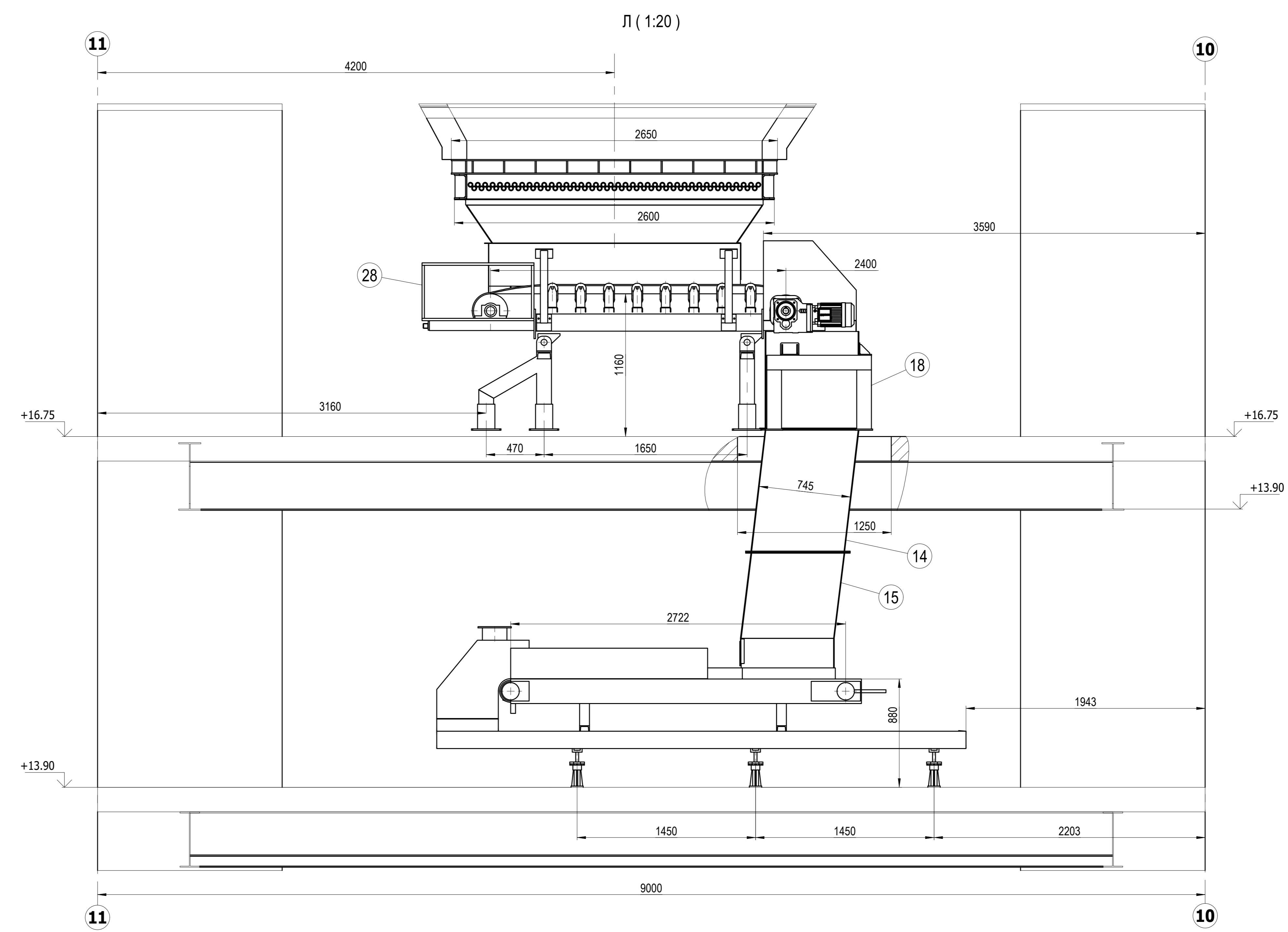
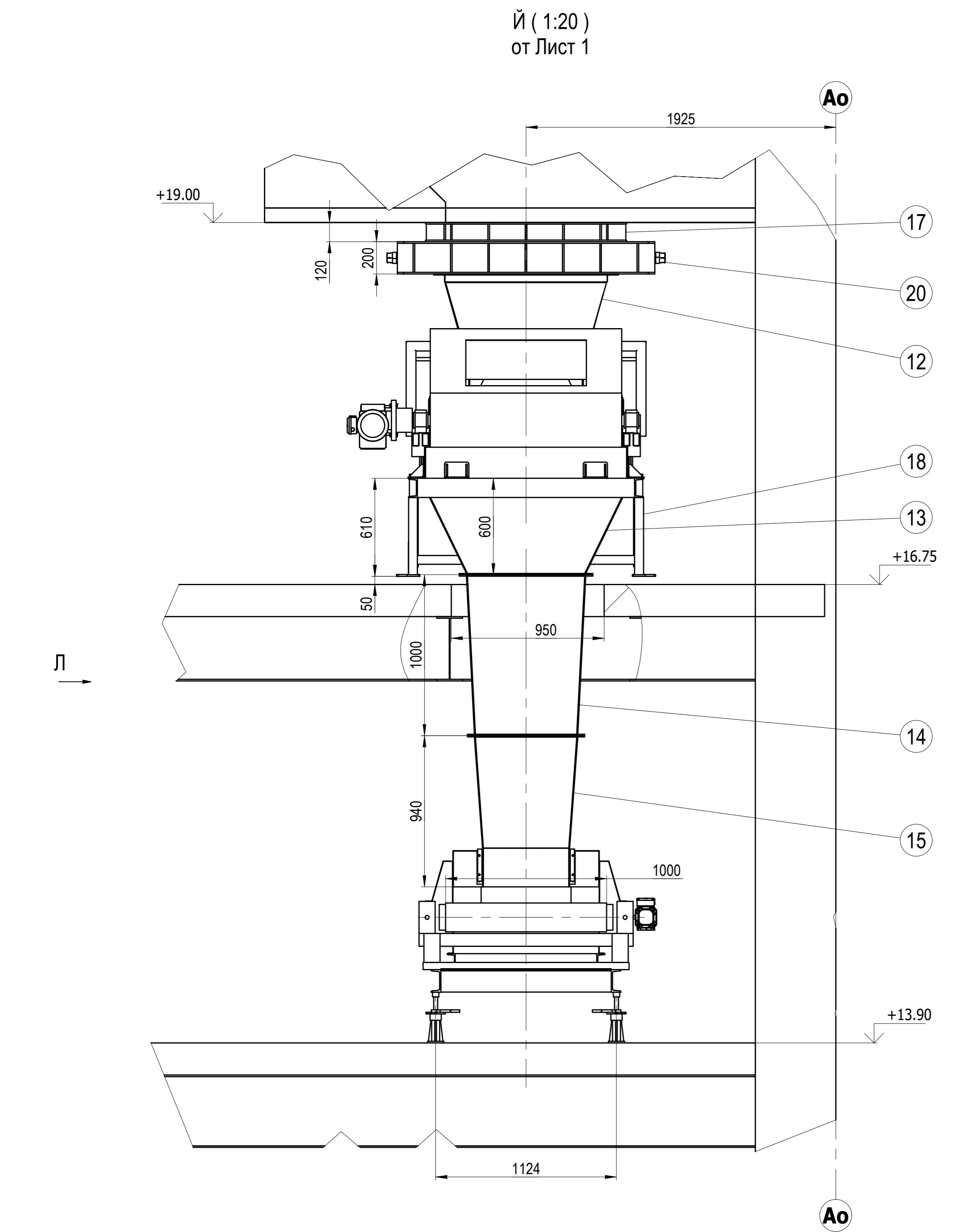
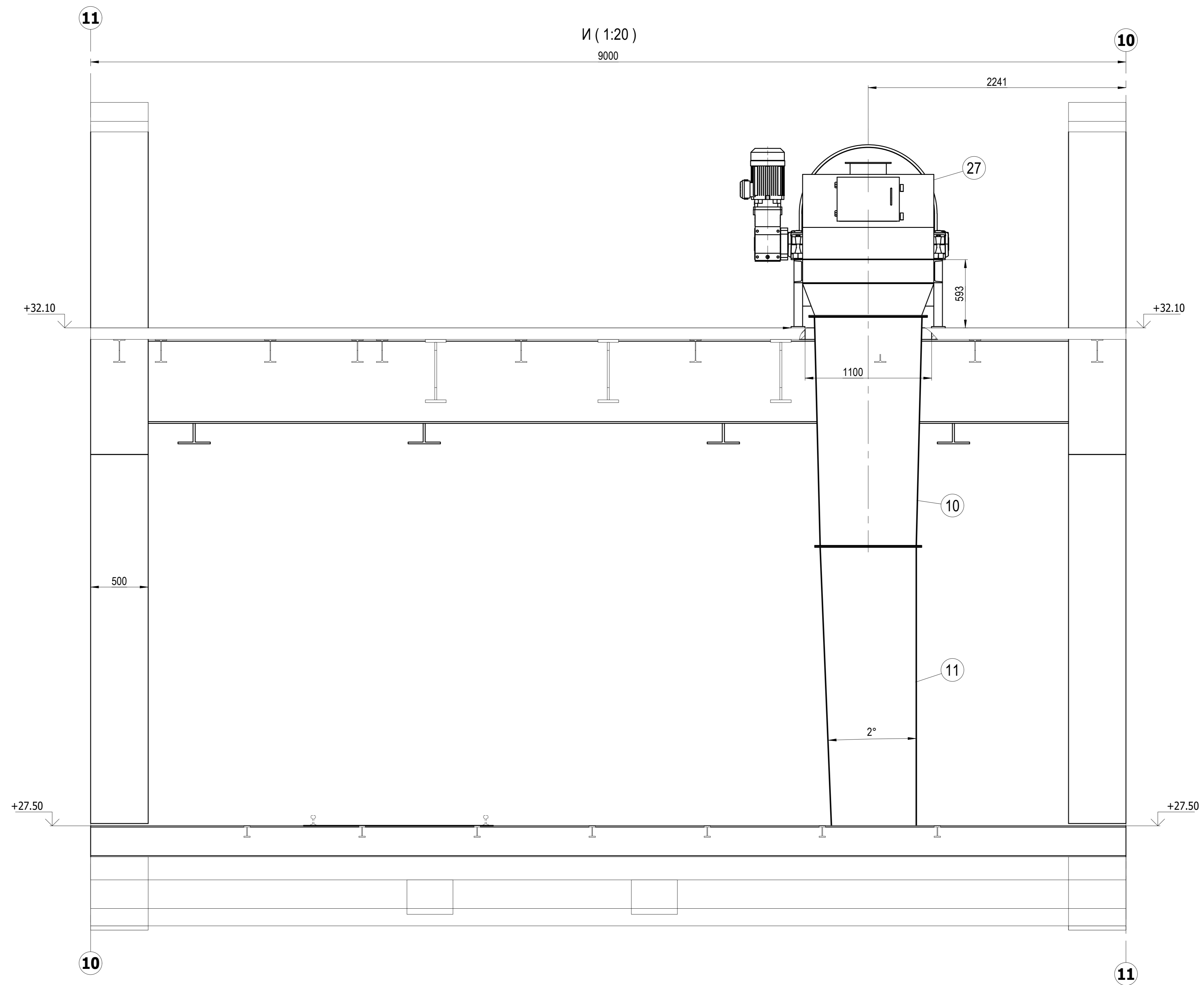
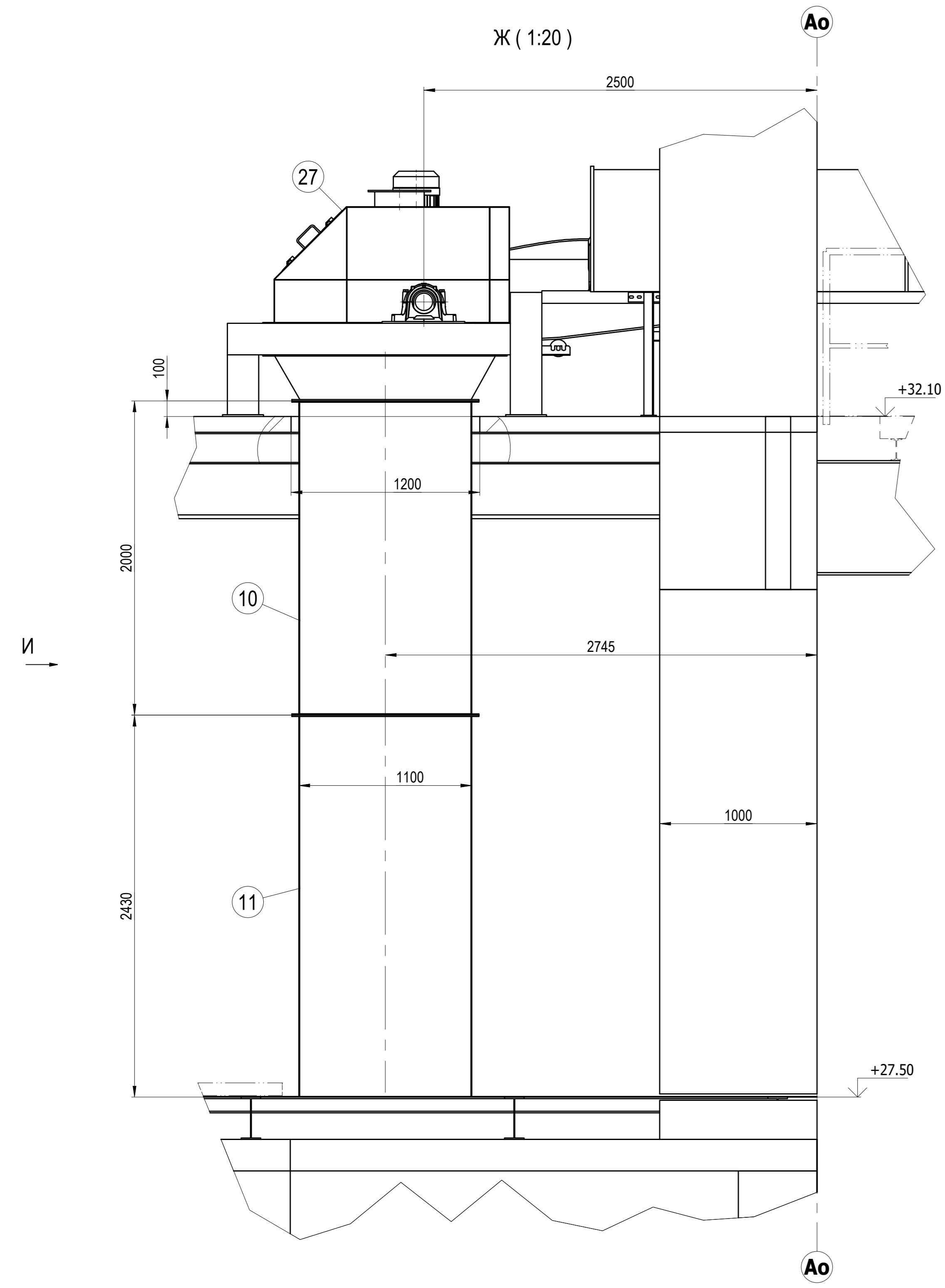

ВЪЗЛОЖИТЕЛ КОЛДИМ БЪЛГАРИЯ АД www.koldim.bg		HOLCIM ОБЕКТ: Инсталация за настилни материали	
ЕКСПЛУАТАЦИЯ Технологична Архитектурна Конструктивна ГОДИ Електрическа Вят. Геодезическа ПБ ПБЗ	Масщаб 1:20	Част ТЕ	Фаз ИП
Проектант Лазаров Проверен Ангелова Изпълнител Български	ПРОЕКТАНТ КИМ Тексис	ЛИСТ 3000 ... 300.55-30 - ТЕ - 003	Дата 10.23
Компановка. Планове и разреди.			Ред. РО